

Thank you for choosing Springs Window Fashions. Your window treatment has been custom-sized based on your specifications and created with the highest standards of quality and craftsmanship. Follow the easy step-by-step instructions to install your window treatment. Should you need additional support, please feel free to call our customer service center at 1-800-221-6352 or email us at windowfashions@springswindowfashions.com. We are glad to help you.

For additional safety information in Canada, contact 1-866-662-0666.

Gracias por elegir Springs Window Fashions. Su decoración para ventanas se ha confeccionado a la medida según sus especificaciones y con los estándares más altos de calidad y fabricación. Siga las instrucciones sencillas y detalladas para instalar la decoración para ventanas. Si necesita asistencia adicional, comuníquese con nuestro centro de servicio al cliente al 1-800-221-6352 o por correo electrónico a windowfashions@springswindowfashions.com. Es un gusto poder ayudarle.

Para obtener más información de seguridad en Canadá, llame al 1-866-662-0666.

Merci d'avoir choisi Springs Window Fashions. Votre traitement de fenêtre a été taillé sur mesure selon vos spécifications et créé avec les normes les plus élevées de qualité et de fabrication. Suivez les directives étape par étape faciles pour installer votre traitement de fenêtre. Si vous avez besoin d'aide supplémentaire, n'hésitez pas à communiquer avec notre centre de service à la clientèle au 1-800-221-6352 ou envoyez-nous un courriel à windowfashions@springswindowfashions.com. Nous sommes heureux de vous aider.

Pour obtenir des renseignements supplémentaires sur la sécurité au Canada, composez le 1-866-662-0666.

HOW TO INSTALL CÓMO INSTALAR COMMENT INSTALLER

**Wall-mount vertical blinds with or without a valance
(for G-71, G-85, and G-98 headrails)**

**Persianas verticales para montaje en el techo con o sin cenefa
(para rieles superiores G-71, G-85 y G-98)**

**Stores verticaux à montage mural avec ou sans cantonnière
(pour les rails de retenue G-71, G-85 et G-98)**

**Finished looks
Apariencia final
Aspects finis**

**Square corner valance
Cenefa de esquina cuadrada
Cantonnière à coins droits**

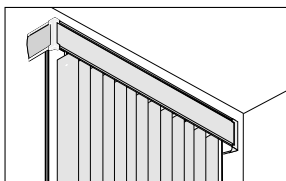

**Round corner valance
Cenefa de esquina redonda
Cantonnière à coins ronds**

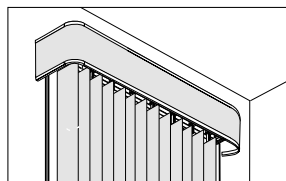

**No valance
Sin cenefa
Sans cantonnière**

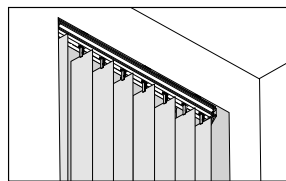

Tools Needed • Herramientas Necesarias • Outillage Nécessaire



1/16" (1,6 mm)

Everything needed to install your blind Todo lo necesario para instalar la persiana Tout ce qu'il faut pour la pose du store

Note: Assistance may be needed when installing this blind.
Nota: Es posible que se requiera ayuda de otra persona para instalar esta persiana.
Nota: Une aide peut être nécessaire pour installer ce store.

1 Headrail
2 Vanes
3 Cord Guide
4 Cord Tension Pulley or Cord Weight
5 Headrail Clip
6 Baton (optional)

1 Cabezal
2 Tiras
3 Guía del cordón
4 Polea de tensión con cordón o peso del cordón
5 Sujetador del cabezal
6 Varilla (opcional)

1 Boîtier
2 Volet
3 Guide de cordon
4 Poulie de tension de cordon ou poids du cordon
5 Fixation de boîtier
6 Bâton (en option)

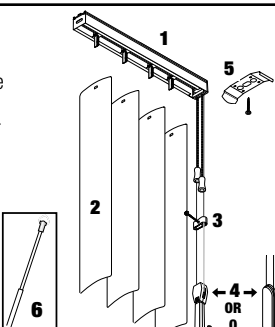

| Bracket chart (G-71, G-85) Tabla de soportes (G-71, G-85) Tableau des supports (G-71, G-85) | | Bracket chart (G-98) Tabla de soportes (G-98) Tableau des supports (G-98) | |
|---|---|---|---|
| Ordered width Ancho ordenado Largeur commandée | Bracket quantity Cantidad de soportes Quantité de boîtier | Ordered width Ancho ordenado Largeur commandée | Bracket quantity Cantidad de soportes Quantité de boîtier |
| Up to 62" • Hasta 157,5 cm • Jusqu'à 157,5 cm | 2 | Up to 50" • Hasta 127,0 cm • Jusqu'à 127 cm | 2 |
| Up to 98" • Hasta 248,9 cm • Jusqu'à 248,9 cm | 3 | Up to 90" • Hasta 228,0 cm • Jusqu'à 228 cm | 3 |
| Up to 134" • hasta 340,4 cm • Jusqu'à 340,4 cm | 4 | Up to 130" • Hasta 330,2 cm • Jusqu'à 330,2 cm | 4 |
| Up to 170" • Hasta 431,8 cm • Jusqu'à 431,8 cm | 5 | Up to 170" • Hasta 431,8 cm • Jusqu'à 431,8 cm | 5 |
| Up to 191" • Hasta 485,1 cm • Jusqu'à 485,1 cm | 6 | Up to 191" • Hasta 485,1 cm • Jusqu'à 485,1 cm | 6 |

Valance Options • Opciones de la Cenefa • Option de Cantonnière

7 Valance
8 Valance Return
9 Valance Corner
10 Corner Edge

7 Cenefa
8 Retorno de la Cenefa
9 Esquina de la Cenefa
10 Borde esquinero

7 Cantonnière
8 Retour de cantonnière
9 Pare-pousière de la cantonnière agrafe
10 Rebord de coin

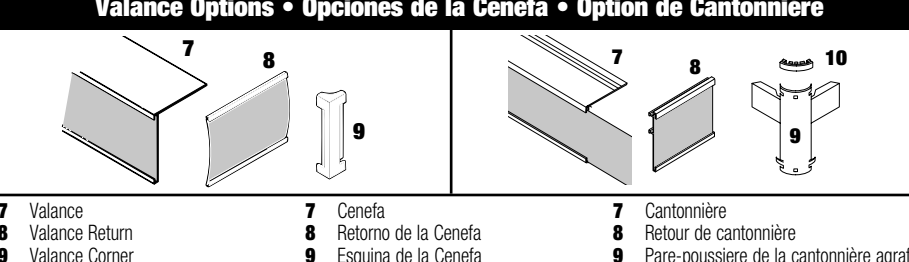

1 Use vane to mark top of headrail height location on both sides Use la tira para marcar la localización del cabezal en ambos extremos Utiliser une volet pour marquer l'emplacement du boîtier des deux côtés

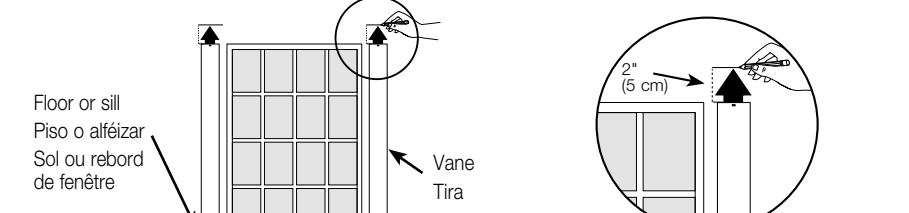

Floor or sill
Piso o alféizar
Sol ou rebord de fenêtre

Vane
Tira
Volet

2" (5 cm)

2 Place headrail in desired location; mark headrail bracket locations Centre el cabezal; marque la localización del soporte del cabezal Centrer le boîtier ; marquer l'emplacement des supports de boîtier

Center • Centro • Centrer

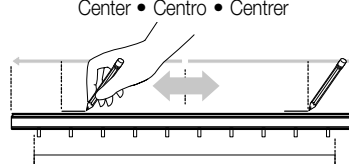

Space additional brackets equally
Espaciar el resto de soportes uniformemente
Espacer également les supports additionnels

Measure 4" in from end and make a 2" mark.
Mida 10,7 cm desde cada extremo y haga una marca de 5,1 cm
De l'arrière mesurer 10,16 cm et faire une marque à 5,1 cm

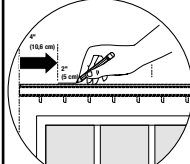

3 Turn headrail clips to the side Haga girar los sujetadores del cabezal hacia un lado Faire tourner les fixations du boîtier sur le côté

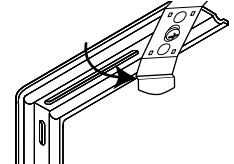

4 Mount wall brackets Monte los soportes para pared Montage des supports muraux

Mark screw locations.
Marque la ubicación de los tornillos.
Marquer l'emplacement des vis.

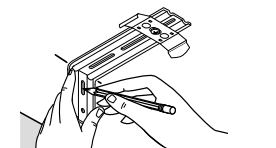

Drill holes.
Taladre los agujeros.
Percer des trous.

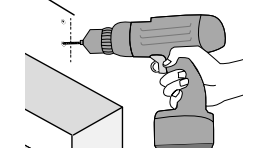

Screw brackets into place.
Atornille los soportes en su lugar.
Visser les supports en place.

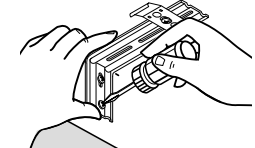

If mounting in drywall, locate a stud or use wall anchors following the wall anchor installation instructions.
Si realiza el montaje en láminas de yeso, ubique un montante o use anclajes de pared y siga todos los requisitos de instalación pertinentes.
En cas de montage sur une cloison sèche, repérez un montant ou utilisez des dispositifs d'ancrage au mur en respectant les directives d'installation des dispositifs d'ancrage au mur.

4 Optional: Extension brackets Opcional: Soportes de extensión Optionnel : Rallonges

1

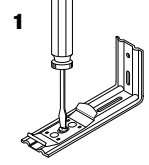

Remove screw and mounting clip from wall bracket.
Quite el tornillo y el sujetador del soporte de pared.
Retirez la vis et la pince de montage du support mural.

2

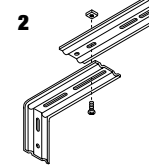

Place flat extension bracket on top of wall bracket and secure with nut and bolt.
Coloque el soporte de extensión plano en la parte superior del soporte de pared y sujételo con pernos y tuercas.
Placer le support d'extension plat sur le support mural et fixer à l'aide d'un écrou et d'un boulon.

3

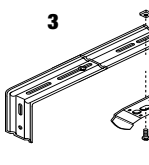

Re-attach mounting clip to flat extension bracket with screw.
Vuelva a fijar con tornillos el sujetador al soporte de extensión plano.
Refixer la pince de montage au support d'extension plat avec une vis.

4

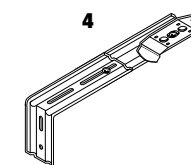

**Finished Look
Apariencia Final
Aspect Final**

5 Turn clips back to the original position Haga girar los sujetadores de nuevo a la posición original Remettre les fixations dans leur position d'origine

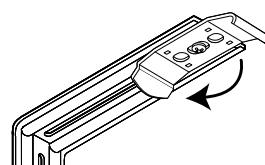

Determine left or right control position.
Determine la posición del control izquierda o derecha.
Déterminer la position de contrôle à gauche ou à droite.

7 Anchor tension pulley (cord lift blind only) Anclé la polea de tensión (solo en persiana con cuerdas) Fixer la poulie de tension (store avec sangle seulement)

Wall
Pared
Mur

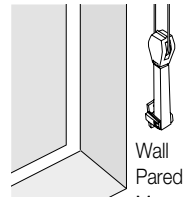

Floor
Piso
Sol

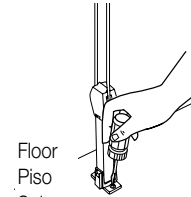

Install Cord Guide • Instale la Guía del Cordón • Installer le Guide de Cordon

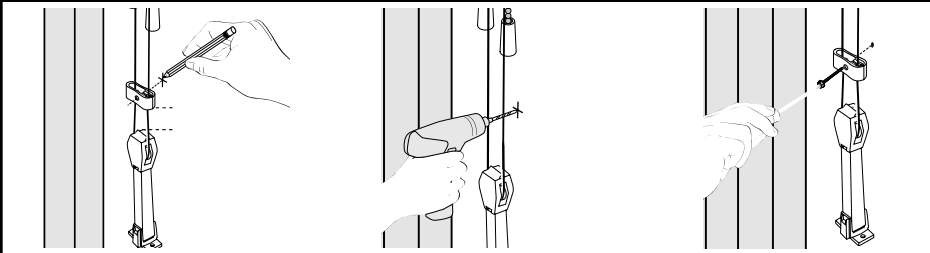

With the guide 5" above the cord tension pulley or cord weight, mark the screw location. Drill at the mark. Install a wall anchor, if required. Compress the guide and install screw.

Con la guía 12.7 cm por encima de la polea de tensión o la pesa del cordón, marque la ubicación de los tornillos. Perfore en la marca. De ser necesario, instale un anclaje de pared. Comprima la guía e instale el tornillo.

Avec le guide situé à une distance de 12,7 cm au-dessus de la poulie de tension du cordon ou du poids de cordon, marquer l'emplacement de la vis. Percez sur la marque. Installez un dispositif d'ancrage au mur, si nécessaire. Comprimez le guide et installez la vis.

**8 Use chain or baton to turn stems
Use la cadena o varilla para hacer girar los vástagos
Utiliser la chaîne et baguette pour tourner les tiges**

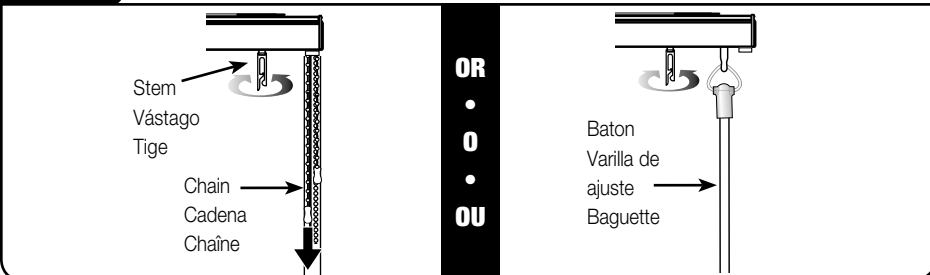

**9 Use cord or baton to extend carriages
Use la cuerda o varilla de ajuste para extender la carrilera
Utiliser le cordon et baguette pour étendre les chariots**

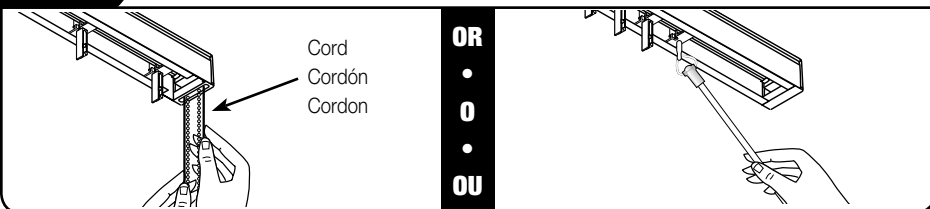

**10 Snap vanes into stems
Conecte las tiras en los vástagos
Insérer les volets dans les tiges**

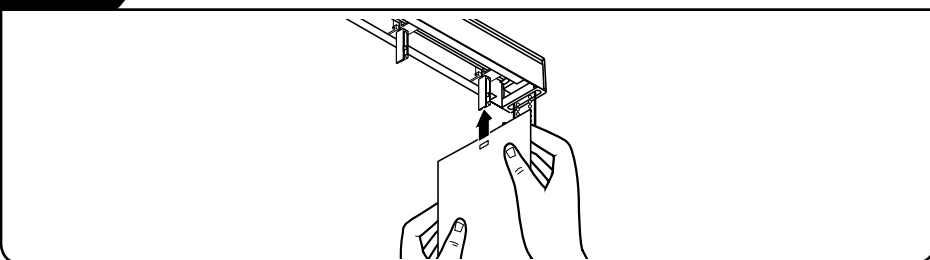

**10 Optional S-shaped vanes: Snap vanes into stems
Tiras fijas opcionales en forma de S: Colóquelas en los vástagos
Volets en forme de S en option : Insérer les volets dans les tiges**

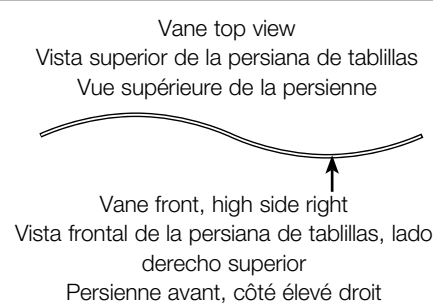
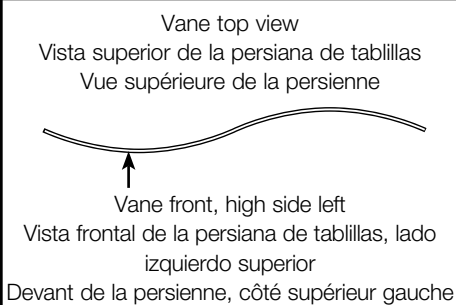
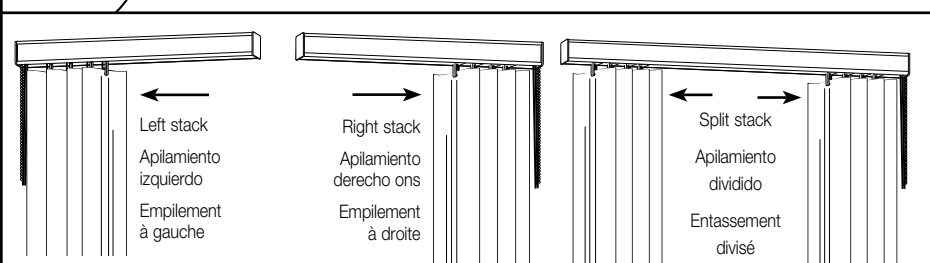

Vinyl S-Shaped Vanes: S-shaped vanes are NOT reversible. On right stack and split stack, the high side of the vane is to the right of the vane stem hole. On left stack only, the high side of the vane is on the left side of the vane stem hole.

Tiras Fijas de Plástico en Forma de S: Las tiras fijas en forma de S NO son reversibles. En las persianas con apilamiento a la derecha y dividido, el lado superior de la hoja está a la derecha del agujero del vástago de la hoja. En el apilamiento izquierdo, la parte superior de la tira fija se coloca a la izquierda del agujero del vástago de ésta.

Volets en Vinyle en Forme de S : Les volets en forme de S ne sont PAS réversibles. Avec l'entassement à droite et l'entassement divisé, le côté supérieur du volet se trouve du côté droit du trou de tige du volet. Pour l'empilement à gauche, le côté élevé de la volet se trouve du côté gauche du trou de tige de la volet.

10

**Optional for fabric or keyhole vanes: Install bottom hardware
Opcional para hojas de tela o para hojas con cadena: Como instalar los componentes de la parte inferior de la hoja
En option pour les persiennes en tissu ou les persiennes avec trou inferieur : Installer la quincaillerie pour le bas**

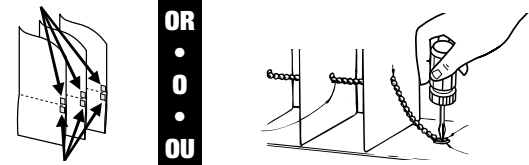

Fabric vanes with sewn-in weights: Start at one end, place clip on edge of vanes just above weight. Repeat for all vanes. Keyhole vanes: Pull chain through top of keyhole. Place 4" of chain between each vane. Slide chain down slot and lock in bottom of keyhole. Repeat for all vanes.

Tiras de tela con pesas cosidas: Comience en un extremo, coloque un sujetador en el extremo de la tiras un poco arriba de la pesa. Repita para todas las tiras. Tiras con ojete: Jale la cadena por la parte superior del ojete. Deje 10,6 cm de cadena entre cada tira. Deslice la cadena en la ranura de abajo y cierre en la parte inferior del ojete. Repita para todas las tiras.

Volets en tissu lestées : En commençant à un bout, placer une fixation sur le bord de la volet juste au-dessus du lest. Répéter pour chaque volet. Volets à chaîne : introduire la chaîne par le haut du trou. Placer 10,6 cm de chaîne entre chaque volet. Faire glisser la chaîne dans la fente et fixer en bas su trou. Répéter pour chaque volet.

11

**Prepare square corner valance
Prepare la cenefa de esquina cuadrada
Préparer une cantonnière à coins droits**

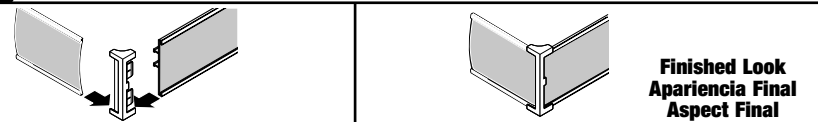

Insert ends of valance and return into valance corner slots.
Inserte los extremos de la cenefa y el retorno dentro de las ranuras de las esquinas de cenefa.
Insérer les extrémités de la cantonnière et le retour dans les rainures de coins de la cantonnière.

11

**Optional: Prepare round corner valance
Opcional: Prepare la cenefa de esquina redonda
En option : Préparer une cantonnière à coins ronds**

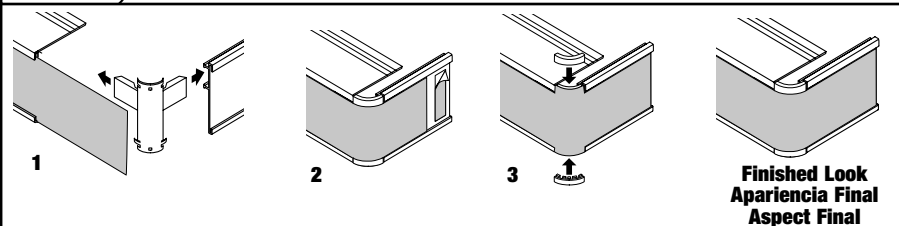

Insert valance corner into channels of valance and return. Attach insert material to double-sided tape (fabric only). Attach corner edges.

Inserte la cenefa de esquina dentro de los canales de la cenefa y el retorno. Sujete el material insertado con cinta adhesiva de doble lado (únicamente para telas). Conecte los bordes esquineros.

Insérer le coin de la cantonnière dans les rainures de la cantonnière et le retour. Attacher le matériau d'insertion au ruban adhésif double face (tissu seulement). Fixer les rebords de coin.

12

**Snap off valance clips at the break point and clip to headrail
Rompa los sujetadores para cenefa en el punto de quiebre y sujételas al cabezal
Ouvrir les agrafes de valance au point de rupture et agraffer au rail de retenue**

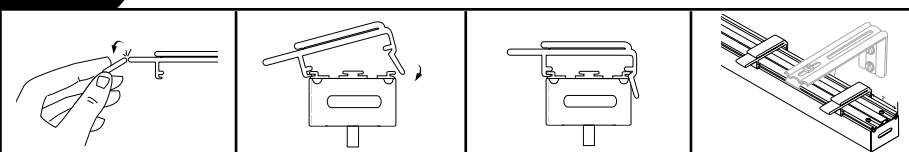

For single valance, snap off valance clips at the break point and clip to headrail.
For double valance, clip to headrail.

En el caso de la cenefa individual, rompa sus sujetadores en el punto de quiebre y sujétela al cabezal.
En el caso de la cenefa doble, sujétela al cabezal.

Pour une cantonnière simple, ouvrir les agrafes de cantonnière au point de rupture et agraffer au rail de retenue. Pour les cantonnières doubles, agraffer au rail de retenue.

13

**Slide valance dust cover into valance clips
Deslice la cubierta antipolvo de la cenefa en los sujetadores para cenefas
Glisser le pare-poussière de la cantonnière sur les agrafes de cantonnière**

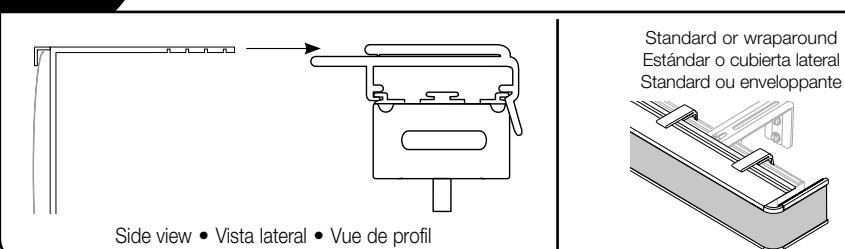

→

Cleaning and care • Cuidado y limpieza • Soins et nettoyage

Vinyl Vanes: Dust or vacuum with an upholstery attachment. For soil removal, sponge with a mild detergent and warm water solution and blot dry. Vinyl or PVC vanes may be removed and immersed in water. Also, if a thin film of mild detergent is left on vanes, it will eliminate static electricity.

Fabric Vanes: Dust or vacuum with an upholstery attachment. For soil removal, sponge with a mild detergent and warm water solution (or dry fabric cleaner) and blot dry. Do not immerse in water or dry clean.

Tiras de Plástico: Sacuda el polvo o aspire con un adaptador para tapicería. Para remover la tierra, utilice una esponja con un detergente suave y una solución de agua tibia y seque las manchas. Las tiras deben ser removidas e introducida en agua. También si se deja una fina capa de detergente en las tiras, ello eliminará la electricidad estática.

Tiras de tela: Sacuda el polvo o aspire con un adaptador para tapicería. Para remover la tierra, utilice una esponja con un detergente suave y una solución de agua tibia (o un limpiador de telas en seco) y seque las manchas. No las meta en agua ni use sustancias químicas del tipo limpiador en seco.

Volets en vinyle : épousseter ou passer l'aspirateur avec une brosse. Pour nettoyer, passer une éponge avec un détergent non abrasif dilué dans de l'eau et éponger légèrement. Les volets peuvent démonter et immergées dans de l'eau. De plus, si un léger film de détergent est laissé sur les volets, il éliminera l'électricité statique.

Volets en tissu : épousseter ou passer l'aspirateur avec une brosse. Pour nettoyer, passer une éponge avec un détergent non abrasif dilué dans de l'eau chaude (ou du produit de nettoyage à sec) et éponger légèrement. Ne pas immerger dans de l'eau ni faire nettoyer à sec.